

ĐÁP ÁN

Mỗi chương trình con viết đúng được 1,5 điểm, viết chương trình chính đúng cho mỗi câu được 1 điểm

1. Chương trình con gia công phay phẳng một phôi (1,5 điểm)

%

O1111

G91 X210. F400;

G01 Y18.;

X-210.;

Y18.;

M99;

%

2. Chương trình con gia công bao ngoài mỗi lớp sâu 1 mm như sau (1,5 điểm)

Vị trí bắt đầu có tọa độ X10. Y70.

%

O2222;

G91;

G01 Z-1.0 F100.;

G01 Y50. F450.;

G02 X10. Y10. R05.;

G01 X140.;

G02 X10. Y-10. R10.;

G01 Y-100.;

G02 X-10. Y-10. R10.;

G01 X-140.;

G02 X-10. Y10. R10.;

G01 Y50.;

M99;

%

Chương trình con gia công hóc hình tròn bằng dao T02 (1,5 điểm)

Bán kính đường chạy dao gia công

$$R = (60 - 20) / 2 = 20 \text{ mm}$$

Bề rộng cắt là 12 mm ta có chương trình con như sau:

%

O3333

G91

G01 Z-1.0 F140.;

G01 X12. F1420.;

G02 I-12.;
G01 X8.;
G02 I-20.;
G01 Z0.5.;
G0 X-20.;
M99
%

Chương trình chính cho cả 3 câu 1,2, 3, Viết đúng chương trình cho mỗi dao được (0,5 điểm).

%
O0001
G90 G21 G94 G40 G97 G40;
T01 M06;
G54;
S1000 M03;
G0 Z200;
X-15. Y8.;
Z2
G01 Z-1. F150;
M98 P041111;
G90 G0 Z2.;
G91 G28 Z0. M05;
T02 M06;
G55;
S125.00 M03;
G90 G0 Z100.;
X10. Y20.;
Z0.5;
G41 D02; (D02=10.0 mm)
X10 Y70.;
G01 Z-1. F100;
M98 P102222;
G90 G0 Z100.;
G40.;
G0 X70. Y70.;
Z0.5;
M98 P153333;
G90 G0 Z100. M05;
G91 G28 Z0;
M30;
%

Câu 2

Đường di chuyển của tâm dao trên mặt phẳng XY như sau:

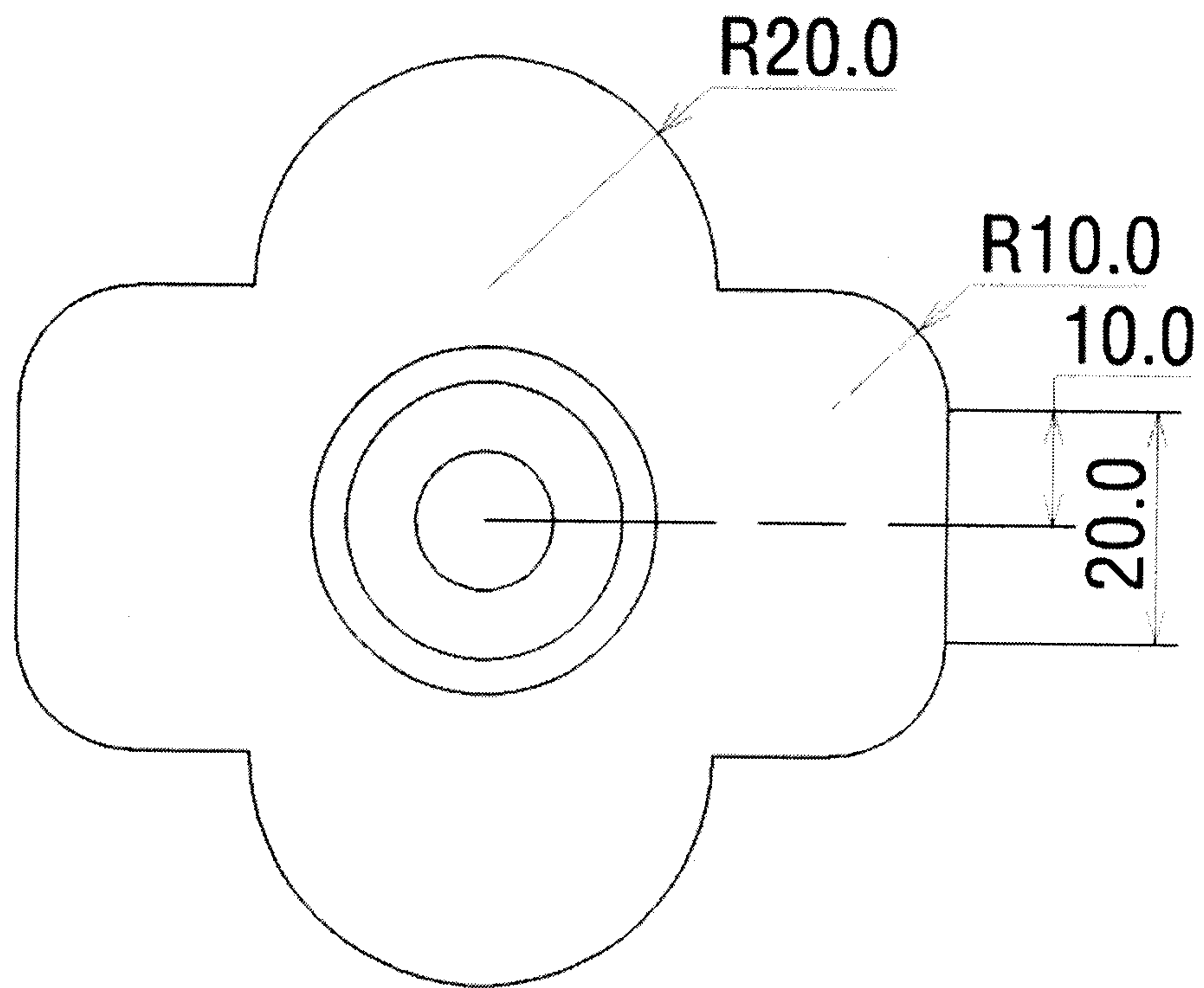

Cán bộ làm đáp án

LÊ QUANG BÌNH